

Detector Térmico CR Convencional

Características Principales

Detector térmico convencional CR con doble sensor térmico y un amplio rango de voltaje de funcionamiento.

- Detector de diseño elegante y gran robustez.
- Salida de indicador remoto limitado en corriente.
- Amplio rango de voltaje de funcionamiento 9V - 33V.
- Base libre de electrónica con terminales de acero.
- Inmunidad a presión atmosférica.
- Doble sensor térmico para una lectura de la temperatura ambiente más fiable y precisa.
- Certificado acorde a EN54-5 por LPCB y VdS.



Descripción y Funcionamiento

El detector térmico CR convencional puede funcionar sobre un amplio rango de voltajes (9V - 33V) por lo que es compatible prácticamente con todos los sistemas convencionales del mercado.

Incorpora dos termistores NTC que están continuamente leyendo la temperatura ambiental, la señal de estos dos sensores de temperatura se procesa, y se calcula la media para dar una lectura más fiable y precisa. El detector aumenta su consumo de corriente cuando detecta una alarma, esta bajada de impedancia es leída por la central de detección de incendios e interpretado como una alarma.

Especificaciones Técnicas

Voltage de alimentación (Vmix - V max)	9 - 33V dc
Consumo de arranque inicial	45 - 55µA a 24V dc
Consumo en reposo	45 - 55µA a 24V dc
Consumo en alarma	52mA a 24V dc
Temperatura de aplicación máxima	80°C
Temperatura de disparo	100°C
Sensor	Doble termistor NTC
Salida de indicador remoto	máx. 17mA
Grado de protección	IP23D
Temperatura de Funcionamiento	- 20°C / +90°C
Humedad máxima relativa	0% - 95% - Sin condensación
Dimensiones (sin base)	100mm (diámetro) x 42mm (alto)
Peso (sin base)	80g
Certificaciones	EN54-5 - CPR, LPCB y VdS
Referencia(s)	Detector térmico CR → B03580-00 Detector térmico CR intermitente → B03580-01

Tabla 1 - Especificaciones técnicas.

Detector Térmico CS Convencional

Selección del Tipo de Detector Térmico-Termovelocimétrico



Diagrama de flujo - Selección tipo detector

Dimensiones



Diagrama de Conexión

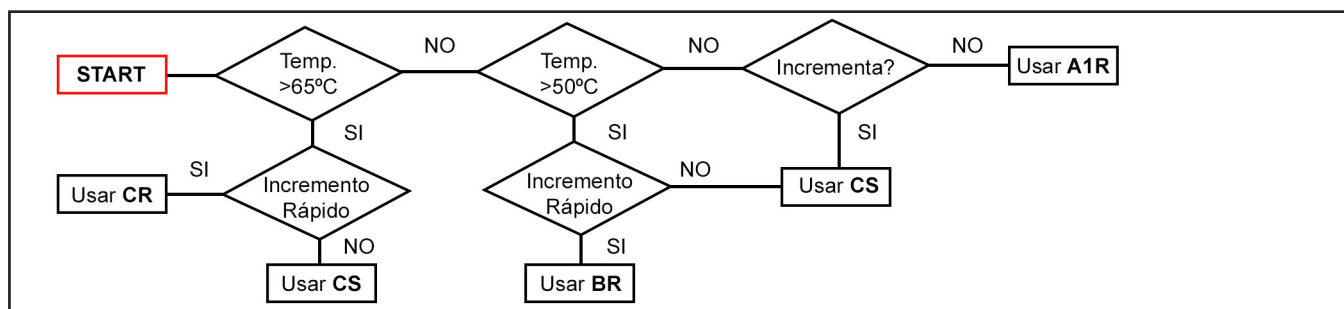
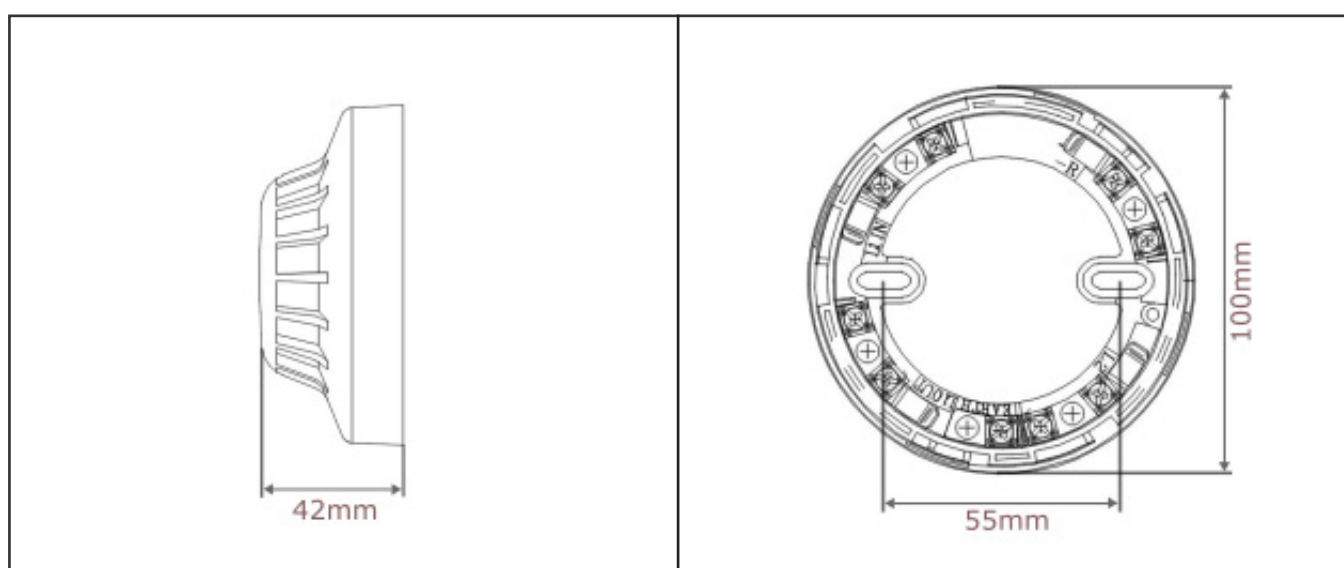